

NÁVOD NA POUŽITIE MINI TRAMPOLÍNY

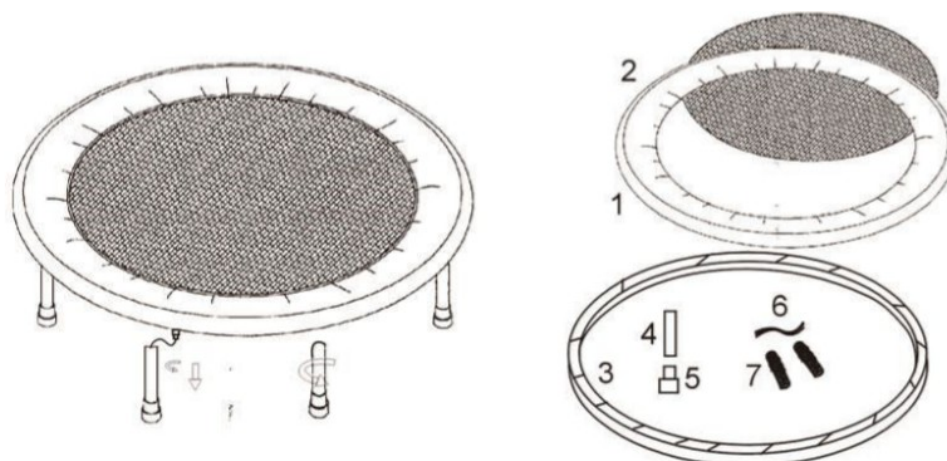

Alkatrészlista

Számmeghatározás

		60°	56°	54°	50°	48°	40°	38°	36°	34°
	Alkatrész	Mennyiség	Mennyiség	Mennyiség	Mennyiség	Mennyiség	Mennyiség	Mennyiség	Mennyiség	Mennyiség
01	Rugóvédő	1	1	1	1	1	1	1	1	1
02	Ugrálófelület	1	1	1	1	1	1	1	1	1
03	Csőváz	1	1	1	1	1	1	1	1	1
04	Támasztó lábak (cső alakú)	8	8	8	8	8	6	6	6	6
05	Trambulin láb záró kupak	8	8	8	8	8	6	6	6	6
06	Rugó rögzítő karika	28	25	24	22	22	18	16	14	14
07	Rugó	56	50	48	44	44	36	32	28	28

Návod na montáž

1. Jednotlivé prvky, ktoré budete montovať, vyberte z obalu. Ako prvé budete potrebovať tieto prvky: ochranný kryt pružiny (1), odrazovú plochu (2) a podperu rámu hadice (3)!
2. Odstráňte ochranný prepravný kryt zo skrutkových pätiiek!
3. Rúrkové podpery nôh upnite na priskrutkované nohy!
4. Starostlivo skontrolujte upevňovacie konzoly silných rúrkových nosníkov a skontrolujte, či nie sú pružiny uvoľnené!

Bezpečnostné požiadavky

- Aby bolo používanie trampolíny čo najbezpečnejšie, mala by sa pravidelne kontrolovať, či nie je žiadna časť poškodená alebo opotrebovaná.
- Ak dáte trampolínu niekomu inému, alebo mu ju možno len dovoľíte používať, uistite sa, že táto osoba pozná výrobok a jeho fungovanie, vie, ako ho správne používať, a vie, čo je opísané v tomto bezpečnostnom návode.
- Trampolínu môže naraz používať len jedna osoba.
- Pred použitím skontrolujte, či sú skrutky a ostatné spoje dostatočne pevné a vhodné na bezpečné používanie.
- Pred použitím trampolíny odstráňte z výrobku všetky ostré predmety.
- Trampolínu používajte len vtedy, ak výrobok správne funguje.
- Všetky poškodené, opotrebované alebo chybné diely sa musia okamžite vymeniť. Trampolíny sa nesmú používať, kým sa tento stav neodstráni alebo nevymení.
- Rodičia a iní opatrovníci musia zabezpečiť, aby sa výrobok používal len na určený účel. Rodičia musia vždy zabezpečiť, aby ich deti používali výrobok na určený účel, t. j. nie ako hračku.
- Ak dovoľíte deťom používať trampolínu, zohľadnite a zhodnoťte psychický a fyzický stav dieťaťa, jeho vývoj a predovšetkým temperament. **Deti** by mali trampolínu používať **LEN POD DOZOROM** a dozor musí dieťaťu poskytnúť pokyny na správne a vhodné používanie. Trampolína nie je hračka.
- Uistite sa, že je okolo výrobku počas používania dostatočný voľný priestor.
- Upozorňujeme, že nevhodné a nadmerné cvičenie môže byť škodlivé pre vaše zdravie.
- Upozorňujeme, že páčky a iné nastavovacie mechanizmy nepokrývajú rozsah pohybu počas používania.
- Pri rozkladaní trampolíny sa uistite, že je priestor stabilný a rovný.
- Pri používaní vždy noste vhodný odev a obuv. Pri obliekaní dbajte na to, aby ste nemali na sebe oblečenie, ktoré by sa mohlo počas používania roztrhnúť alebo zachytiť o časti trampolíny (dôležitá je napríklad dĺžka). Noste obuv, ktorá poskytuje pevnú oporu pre nohy a má protišmykovú podrážku.
- Pred začatím cvičenia sa vždy poraďte so svojim lekárom, ktorý vám poradí, aké fyzické, výživové a osobné požiadavky musíte splniť.

Dôležité poznámky

- Trampolínu zostavte podľa montážneho návodu a dbajte na to, aby ste použili iba konštrukčné prvky dodané s trampolínou. Pred montážou skontrolujte správnosť obsahu a prítomnosť všetkých dielov, pozri zoznam dielov v návode na montáž a používanie.

- Uistite sa, že ste výrobok zmontovali na suchom a rovnom povrchu. Vždy ho chráňte pred vlhkosťou. Na ochranu trampolíny pred preliačiami, nečistotami atď. odporúčame umiestniť pod trampolínu vhodnú protišmykovú podložku.
- Základným pravidlom je, že trampolíny a cvičebné zariadenia nie sú hračky. Musia sa používať len pod dohľadom dospelých.
- Ak sa u vás vyskytnú závraty, nevoľnosť, bolesť na hrudníku alebo akékoľvek iné fyzické príznaky, okamžite prestaňte liek používať. V prípade potreby sa okamžite poraďte s lekárom.
- Deti a osoby so zdravotným postihnutím môžu trampolínu používať len pod dohľadom a v prítomnosti osoby, ktorá im môže pomôcť a poradiť.
- Dbajte na to, aby sa vaše časti tela a časti tela iných osôb nikdy nepribližovali k trampolíne alebo pohyblivým častiam tela.
- Pri montáži akéhokoľvek dielu sa uistite, že ste ho zmontovali správne a podľa návodu.
- Nepoužívajte bezprostredne po jedle!

Dovozca: S-Sport International Kft.;

7030 Paks, Tolnai út 2.;

www.s-sport.sk